

MONTAJE EN OBRA, INSTRUCTIVO DE INSTALACIÓN

01 Desmontar la hoja del marco y dejarla en las proximidades del lugar.

02 Presentar el marco en el vano.

03 Colocar calzos inferiores y centrar marco verticalmente.

04 Colocar cuñas superiores.

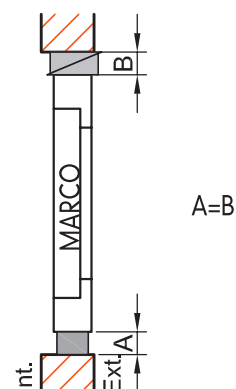
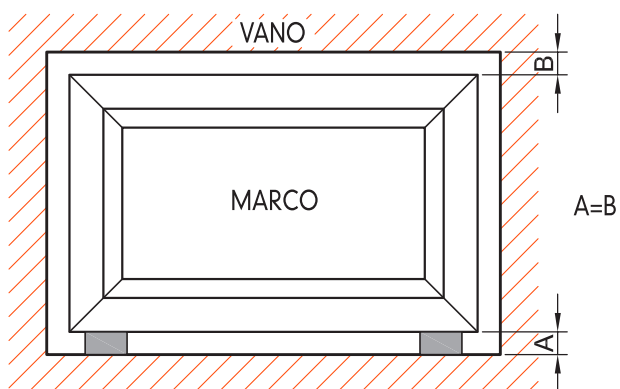

05 Centrar marco horizontalmente.

06 Alinear por el lado interior al punto del revoque o revestimiento más saliente.

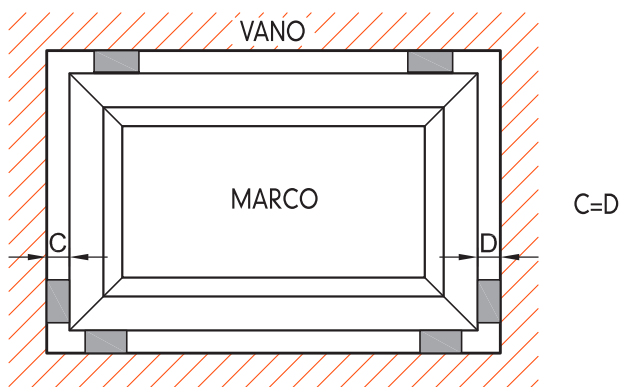

07 Nivelar y aplomar.

08 Verificar diagonales.

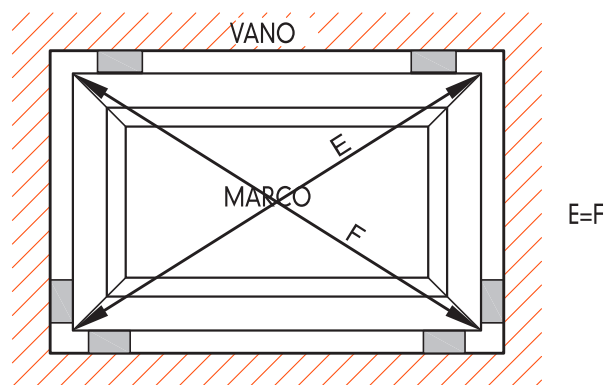
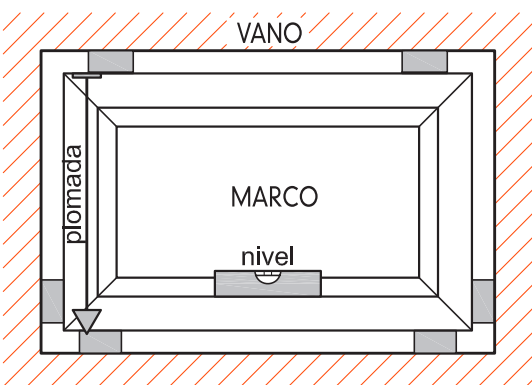

MONTAJE EN OBRA, INSTRUCTIVO DE INSTALACIÓN

09 Rellenar con espuma de poliuretano todas las esquinas.

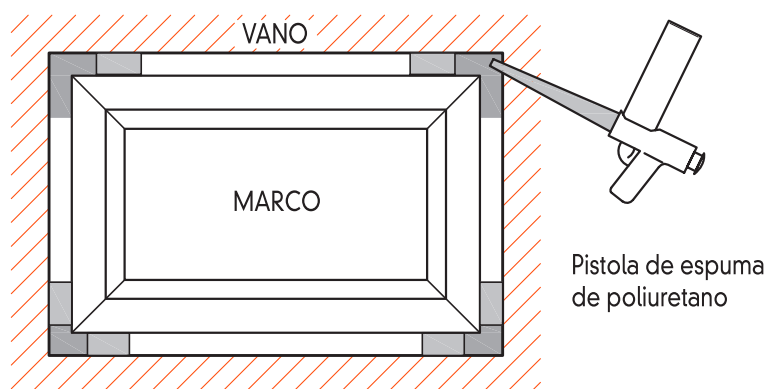

10 Agujerear marco para amurado con mecha $\varnothing 6$ mm.

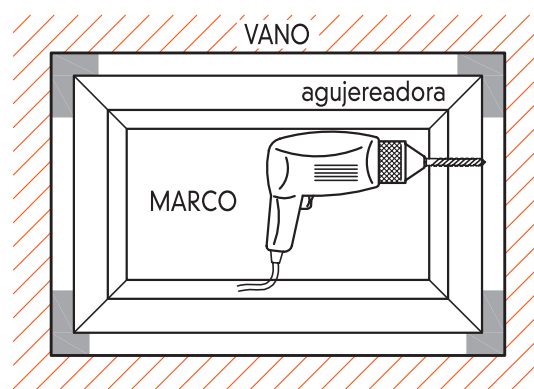

11 Colocar tornillos para amurado.

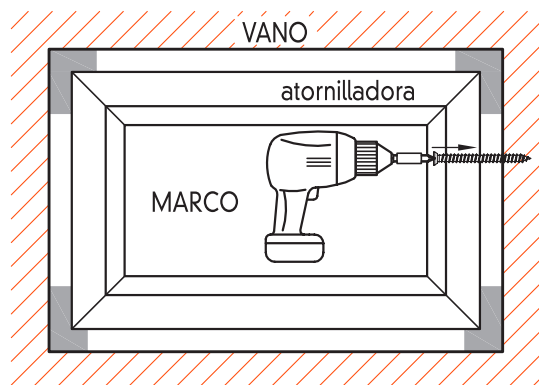

12 Rellenar todo el perímetro con espuma de poliuretano.

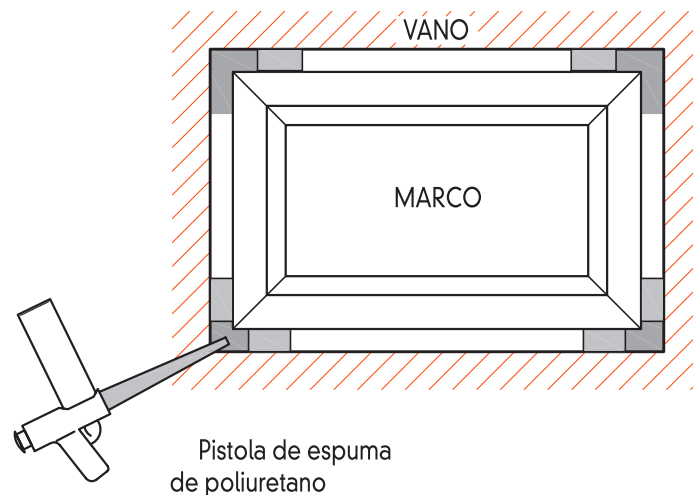

13 Una vez seca la espuma, cortar en ambos lados del marco teniendo en cuenta que del lado exterior se dará una leve inclinación a la trincheta para lograr un mayor volumen de sellado.

Nota: Es conveniente que el sellado quede oculto a la radiación solar ya sea que la moldura del vano lo tape o colocar un contramarco apropiado.

14 Colgar las hojas con sus cristales puestos y se regula, **se procede a retirar toda la protección de los perfiles** (por lo menos del lado exterior).